

食器洗い乾燥機

ご使用ガイド

※型式によっては、操作部の表示が異なる場合があります。

使いかた

① ドアを開けて、洗剤入れに専用洗剤を入れます

専用洗剤…小さじ約2杯 (約10g) ※念入りは小さじ約4杯 (約20g)

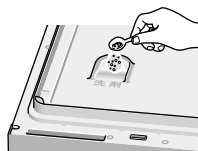

② 食器を入れます

きれいに仕上げるポイント!

洗い落としにくい汚れは、あらかじめ手洗いでおとしてください。

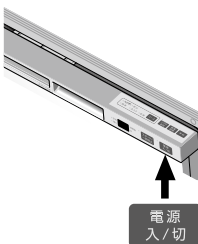

③ 電源を入れます

電源入/切

まだドアは閉めないで!

電源入/切

④ お好みに応じてコースを選びます

スピーディ ● 節水 ● 標準 ● 念入り ● 乾燥 ● コース

ソフト排気

乾燥時間

予約

一度操作した内容は次回運転時まで記憶します。

⑤ ドアを閉め、スタート/一時停止を押します

スタート/一時停止

運転を開始してから電源を切ると、庫内の水をすべて排水します。再開する際は洗剤を入れるところ(①)から始めてください。

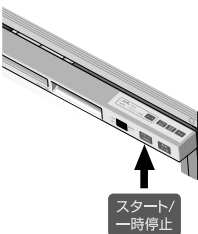

スタート/一時停止

⑥ 運転終了後、食器を取り出します

終了ブザーが鳴って電源が切れます。
お手入れや食器の取り出しは、終了後30分以上おいて中が冷えてから行ってください。やけどのおそれがあります。

⑦ お手入れ

使ったらその都度、残菜を捨て残菜フィルターを洗ってください。カビの繁殖のおそれがあります。



お願い

- 運転中にドアを開くときは、必ずスタート/一時停止スイッチを押してから、開いてください。
- 運転中に食器を新しく追加すると、洗い上がりが悪くなる場合があります。
- 2日以上食器を入れたままにしないでください。

コース



① 洗浄コースの選択

標準	ふつうの汚れをすぐに洗うとき。
スピーディ	ふつうの汚れを早く洗いたいとき。(つけおき、軽くすすいだ後に)
念入り	油汚れがひどいときや、数時間たってから洗いたいとき。
節水	軽い汚れを節水しながら洗うとき。
乾燥	乾燥のみをするとき。

② ソフト排気を選択

● 排気口から出る排気の温度を通常より低くします。小さなお子様にも配慮した温度(約35℃※)です。

「標準」「念入り」コースで使用できます。

乾燥時間が約55分長くなります。

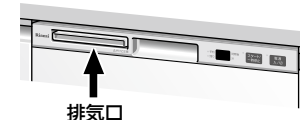

排気口

※排気口から約10cm離れて計測(湿度65%、室温20℃の場合)当社実験による

③ 乾燥時間の選択

● 乾燥モード(時間)が選べます。

→詳しくは取扱説明書「基本の操作」をお読みください。

例: 標準モード(ソフト排気設定が「切」の場合)

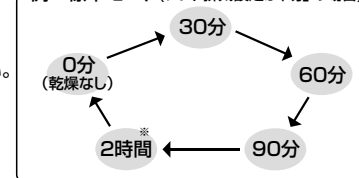

※表示は「2H」となります。

④ 運転開始の予約

● 0~6時間後の予約が1時間ごとに設定できます。



JW0017-830X01(00)
26000008074710

よくある質問

Q. 重曹や一般の台所用洗剤は使えるの？

A. 少量でも使わないでください！

泡が異常発生し、水漏れや故障の原因になります。

Q. 食器洗い乾燥機で洗えないものは？

A. ・タオルやふきんなど、食器・調理器以外のもの
・木製品、耐熱温度が低いプラスチック製品など

ヒーターに落下すると発煙・発火の原因になります！

食器を傷めます×

Q. キレイに洗えないものってあるの？

A. ・とっくりなどの口の小さい食器類
・手で洗っても落ちにくいこげつき、油汚れがひどいもの

Q. 食器類をセットするときには注意することは？

A. かごの下や庫内からはみださないようにしてください。

大皿などが回転ノズルやノズル取付部に当たらないようにしてください。

食器類
セットのコツ

食器類が水槽内からはみ出ないように入れてください。

小物の先などが、かごからはみ出て、回転ノズルに当たらないようにしてください。

食器を重ねて入れないようにしてください。

食器類が落ちたら、必ず拾ってください。

※イラストは横から見た庫内のイメージです。

× 庫内からはみ出していると…

ドアを閉めるときに本体に当たり、割れるおそれがあります。

無理に閉めると、水漏れ・破損などの原因になります。

× 回転ノズルやその取付部に当たっていると…

水漏れ・破損などの原因になります。

食器の入れかた

Y 最大8人分の例 Y

吸物わん	8点	茶わん	8点	湯のみ・コップ	13点
大皿	8点	中ばち	9点	小皿	10点
【小物】スプーン	8点	フォーク	8点	はし	8点

① 食器かご(上)に小皿・湯のみ・コップ・吸物わん・茶わんを入れる

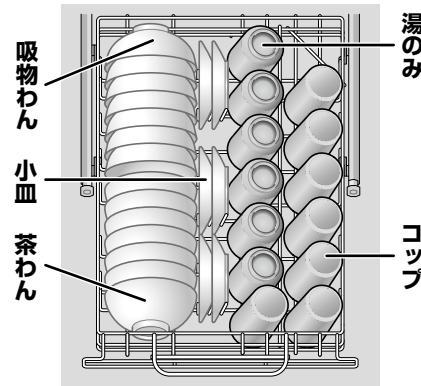

湯のみ・コップの目安

高さ11cm以下

大皿の目安

直径24cm以下…8枚

直径26cm以下…4枚

※26cmの大皿は1枚ずつ
スペースを空けて入れてください。

② 食器かご(下)に小皿・中ばち・大皿・小物・吸物わん・茶わんを入れる

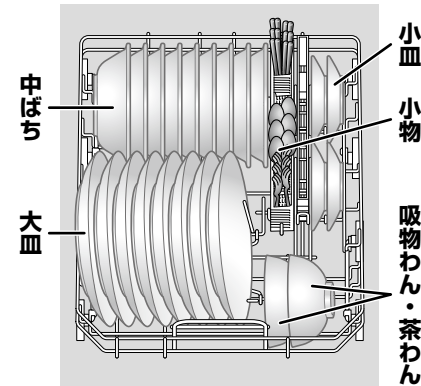

Y 大皿かごの脚は折りたたみ式です。 Y

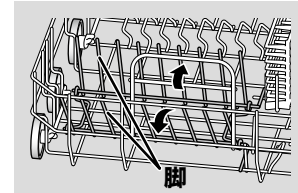

Y 上手な食器セットのコツ Y

ポイントは
同じ向きにしないこと！

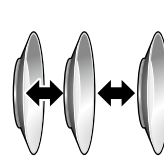

食器が
重ならないように

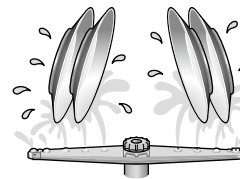

汚れた面に
水がよく当たるように
内向きに傾けて

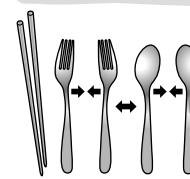

はし
汚れた方を下向きに
スプーン・フォーク
汚れた方を上向きに
重ならないように

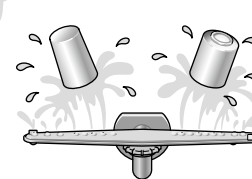

湯のみ・コップ
汚れた方を下向きに

11 cm 湯のみ・コップの最大の高さ

26cm 大皿の最大の直径